

保証書

品名	マイナスイオンドライヤー
型名	DR-RM58
保証期間	本体お買い上げ日より1年間
お買い上げ日	年 月 日
お客様	〒□□□-□□□□ ご住所
	見 本 様
	お名前
販売店	お電話 ()
	住所・店名
	電話 ()

本書は裏面記載の保証規定内容で無料修理を行うことをお約束するものです。ご記入いただきました個人情報の利用目的は裏面の保証規定に記載しております。ご参照ください。販売店欄に記入がない場合は、有効とはなりませんので、必ず記入の有無をご確認ください。もし記入がない場合は、直ちにお買い上げの販売店にお申し出ください。

販売元 マクセル株式会社
〒151-8527 東京都渋谷区元代々木町 30-13

製造元 マクセルイズミ株式会社
〒399-8721 長野県松本市大字笹賀 3039

Rev.3

きりとり線

定期点検のお願い

ドライヤーには寿命があります。定期的な点検が、思いがけない事故や故障を防ぎます！

定期的に以下の項目を してください！

下記の症状がある場合、右記の「故障かな？と思ったら」をご確認ください。

- 温風で使用中にたびたび冷風になったり時々火花が見える
- 本体が異常に熱い

下記の症状がある場合、ただちに使用を中止し、お買い求めの販売店に修理の依頼をしてください。

- 使用中本体やコードを動かすと、風が出たり出なかったりする
- 風が出ない
- 風量が少なくなり内部が真っ赤になる
- 使用中、明らかに異常な音や振動がある
- 明らかに、こげくさい臭いがする
- ネジのゆるみなどで本体が開いていたり、部分的に変形している
- 電源プラグや電源コードの一部が異常に熱い

愛情点検

長年ご使用のマイナスイオンドライヤーの点検をぜひ！

このような症状はありませんか？

- 本体や電源コードが異常に熱い。
- 電源コードを動かすと風が出たり出なかったりする。
- 本体が変形していたり、焦げくさい臭いがする。
- 異常な音や振動がある。

異常があればご使用中止

故障や事故防止のため、電源プラグをコンセントから抜いて、必ずお買い上げの販売店に点検・修理をご依頼ください。ご自分での修理は危険です。絶対に行わないでください。



取扱説明書

保証書付

(家庭用)

- このたびは、マイナスイオンドライヤーをお買い上げいただき、まことにありがとうございます。
- 本機を安全に正しくお使いいただくため、はじめにこの取扱説明書を最後までよくお読みください。お読みいただいた後は、いつでも取り出せる場所に大切に保管してください。

本製品の特長

- 大風量 (1.8m³/分)
- 2 スポットイオン (マイナスイオンが2カ所から発生)
- 風をより髪の奥へ届ける集風ノズルを搭載

安全上のご注意

お使いになるご本人や周囲の人々への危害・物的損害を未然に防止するため、この「安全上のご注意」をよくお読みいただき、正しくお使いください。

表示の分類

本書では、必ずお守りいただく事項を以下のように分類しています。

- 警告** 人が死亡したり、重大な損害を受ける可能性がある内容を示します。
- 注意** 人が負傷したり、物が破損する可能性がある内容を示します。

図記号の意味

- 気をつけていただく必要がある内容を示します。
- してはいけない内容を示します。
- 必ず実行しなければならない内容を示します。

警告

- 分解・修理・改造をしない。火災・感電・けがの原因となります。修理はお買い上げの販売店またはマクセル株式会社お客様ご相談センターにご相談ください。
- 定格 15A 以上のコンセントを単独で使用する。他の器具と併用すると分岐コンセント部が異常発熱して発火する原因になります。
- 電源コードや電源プラグが傷んだり、変色したり、コンセントの差し込みがゆるい時は使用しない。火災・発煙・感電・ショートの原因になります。
- 子供だけで使わせたり、乳幼児の手の届くところで使わない。やけど・感電・けがをする原因になります。
- 電源コードを傷つけたり、無理に曲げたり、引っ張ったり、ねじったり、たばねたり、重いものを載せたり、挟み込んだり、加工したり、高温部に近づけたりしない。電源コードが破損し、火災・発煙・やけど・感電・ショートの原因になります。
- 交流 100V 以外では使用しない。(日本国内専用) 火災・発煙・感電の原因になります。
- 引火性のもの(ガソリン、ベンジン、シンナー、スプレーなど)の近くで使用しない。爆発や火災の原因になります。
- 吸込口や吹出口をふさいだり、ヘアピンなどの異物を入れない。火災・発煙・やけど・感電や異常過熱により発火する原因になります。
- 水につけたり、水をかけたり、水洗いしない。また、濡れた手で使用しない。感電・ショートの原因になります。
- 使用後は必ず電源スイッチを切り、電源プラグをコンセントから抜く。火災・発煙・感電・ショートの原因になります。
- 浴室内や湿気の多い場所で使用・保管しない。また、水のかかりやすい所(洗面台の上)などに置かない。絶縁劣化により火災・発煙・感電・ショートの原因になります。

注意

- 電源プラグを抜くときは、電源コードを持たずに必ず先端の電源プラグを持って引き抜く。感電やショートして発火するおそれがあります。
- 乾燥中、髪が吸込口に吸い込まないように注意する。発煙・やけど・けが・故障のおそれがあります。
- 使用時以外は、電源プラグをコンセントから抜く。やけどやけが・絶縁劣化による感電や漏電火災のおそれがあります。
- 人の毛髪や乾燥機以外の使用、乳幼児、ペット等への使用はしない。火災ややけど・故障のおそれがあります。
- 通電したまま放置しない。火災のおそれがあります。
- 落としたり、ぶつけたりして、破損した場合は使用しない。火災・発煙・感電・けがのおそれがあります。
- 運転中、吸込口・吹出口を毛髪や手などでふさがれない。吸込口・吹出口がふさがっていると、温風運転中冷風になったり、火花が見えたり故障のおそれがあります。
- 本製品は一般家庭用です。通常のご使用以外の目的で使用したり、業務用として使用しない。また、不特定多数の人が使用する場所に置かない。早期故障や事故のおそれがあります。
- 使用中や使用直後のノズルは高温になっているので触れない。やけどをするおそれがあります。
- コードを本体に巻き付けない。コードに負荷がかかり断線し、やけどや感電・ショートのおそれがあります。
- 吸込口が破損したまま使用しない。やけどやけがのおそれがあります。
- 電源コードは使い方によって断線します。風が出たり出なかったりする場合は、使用を中止する。火災・発煙・やけど・感電・ショートのおそれがあります。

取扱上のご注意

- 本体の汚れは、水で薄めた中性洗剤を布にふくませ、かたくしぼってから拭き取ってください。シンナーやベンジンなどを使用するとプラスチック部分を傷めるとともに、火災や感電のおそれがありますので絶対におやめください。
- お子様の手が届かない場所で使用・保管してください。事故やけがのおそれがあります。

各部のなまえ

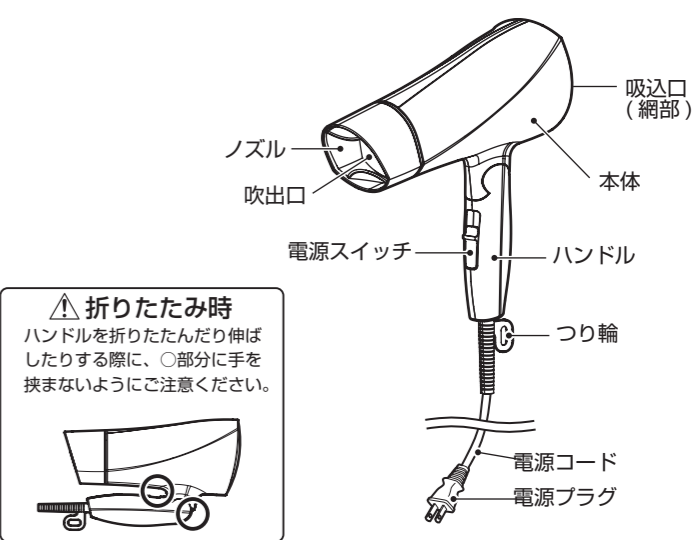

折りたたみ時

ハンドルを折たたんだり伸ばしたりする際に、○部分に手を挟まないようにご注意ください。

アフターサービスについて

保証書について

保証書はこの取扱説明書の巻末に付いています。必ず「販売店名」「お買い上げ日」などの記入をお確かめになり、保証内容をよくお読みの後、大切に保管してください。保証期間はお買い上げ日より1年間です。

修理のご依頼について

ご使用中に異常または故障が生じたとき、またはその他破損などが生じたとき、修理によって機能が維持できる場合はお客様のご希望により有料修理いたします。保証期間中は、保証書記載内容により無料修理いたします。お買い上げの販売店にご相談ください。ご贈答品の場合や、転居などによりお買い上げの販売店にご依頼できない場合は、マクセル株式会社お客様ご相談センターにご相談ください。

補修用性能部品の保有期間について

弊社はこのマイナスイオンドライヤーの補修用性能部品(製品の機能を維持するために必要な部品)を製造打ち切り後6年間保有しております。

本製品に関するお問い合わせ先

本製品に関する質問がございましたら、下記までお問い合わせください。
<お客様ご相談センター>
マクセル株式会社 〒151-8527 東京都渋谷区元代々木町 30-13
 TEL: (0570)783-137 (ナビダイヤル)
 FAX: (0570)025-710 (ナビダイヤル)
 受付時間: 9:30 ~ 12:00 / 13:00 ~ 17:00 (土・日・祝祭日および当社休業日を除く)

<http://www.maxell.co.jp>

<本製品の詳細についてはこちらへ>
<http://www.izumi.maxell.co.jp>

故障かな？と思ったら

故障かな？と思われたときは、まず以下の内容をご確認いただき、処置を行ってください。それでも改善しない場合は、お買い上げの販売店またはマクセル株式会社お客様ご相談センターへご相談ください。

症状 / 点検項目	考えられる原因	処置方法
温風状態で使用時にたびたび冷風になる。	吸込口や吹出口にゴミが付着している。	電源スイッチを「OFF」にし、電源プラグを抜いてからゴミを取り除いてください。ゴミ等の遮へい物を取り除けば再度正常に使用できます。遮へい物がない場合には、製品の故障が考えられますので修理をご依頼ください。
本体や温風が異常に熱い。	手や髪の毛などで吸込口や吹出口をふさいでいる。	吸込口や吹出口はふさがないように使用してください。
プラグが異常に熱い。	コンセントの差し込みがゆるい。	ゆるくないコンセントを使用してください。
特有の臭いがする。	微量のオゾンが発生している。	マイナスイオン発生時に微量のオゾンが発生することがありますが、人体に影響はありません。
吹出口の中で火花が発生する。	吸込口や吹出口にゴミが付着している。	電源スイッチを「OFF」にし、電源プラグを抜いてからゴミを取り除いてください。ゴミ等の遮へい物を取り除けば再度正常に使用できます。遮へい物がない場合には、製品の故障が考えられますので修理をご依頼ください。
	手や髪の毛などで吸込口や吹出口をふさいでいる。	吸込口や吹出口はふさがないように使用してください。
	電極の汚れによる異常放電です。	ただちにご使用を中止してください。
風が出ない。	電源コードが断線している。電源コードが断線しかけています。	ただちにご使用を中止してください。
風が出たり出なかったりする。		
電源コードの一部が異常に熱い。	電源コードの一部が異常に変色している。	—
電源コードの一部が異常に熱い。	電源コードの一部が異常に変色している。	
使用中に異常な音が生じたり、本体内部が真っ赤になる。	—	—

定格・仕様

型名	DR-RM58	
電源	AC100V 50/60Hz	
消費電力	1200 W (dry 時)	
温風温度	ノズルなし	ノズルあり
	dry: 約 75℃*	dry: 約 83℃*
安全装置	温度過昇防止装置(サーモスタット・温度ヒューズ)	
電源コード有効長	1.6 m	
外形寸法	幅 211 × 奥行 87 × 高さ 214 mm (折りたため高さ 128mm)	
本体重量	約 460 g	

* 室温 30℃ のとき

