

REC - Li1460M・REC - Li1460MS1 アタッチメント

ケーブルカッタ 1460AT-30YC

取扱説明書

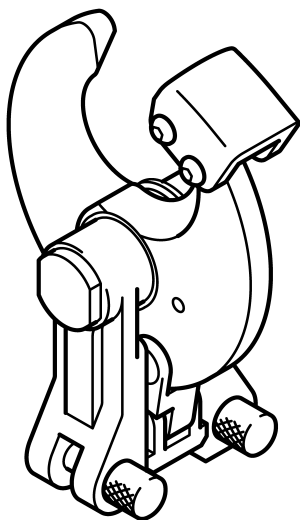

マクセルイズミ株式会社

各部の名称

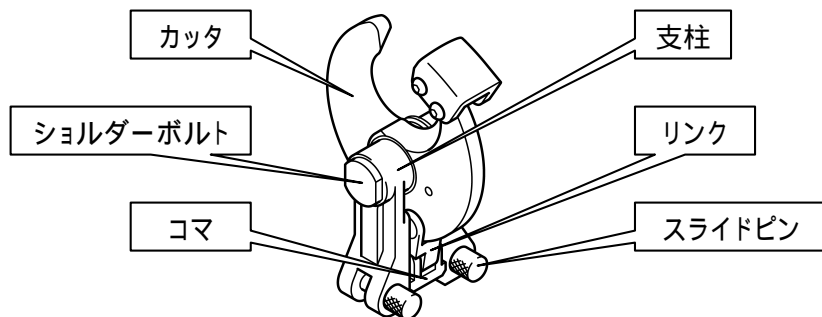

仕様

切断能力

適用電線	最大切断能力 (被覆外径 mm)	切断回数 ()
600V-CV	200mm ² 単心 (26)	125 回
600V-IV	200mm ² 単心 (23)	125 回
VVR	60mm ² 3心 (30)	105 回

使用環境により異なります。

使用方法

1. ダイスを工具から外します。
2. リリーススイッチを押してピストンを下げてください。
3. ケーブルカッタを図のようにシリンダヘッドへ装着します。この時スライドピンは確実に差し込んでください。差し込みが不完全なまま作業をおこないますと、軸、その他破損を生じる恐れがありますので、ご注意ください。
4. 被切断物の切断箇所をカッタの間に挟みます。
5. 作動スイッチを押して切断を開始します。
6. 切断が完了しましたら、戻しスイッチを押してピストンを下げますとカッタも同時に開きます。
7. 切断後はカッタ、摺動部に付着した切屑、ゴミをきれいに取り除いてください。

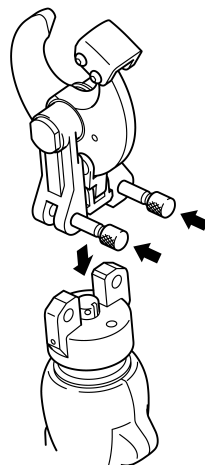

注意事項

1. 取扱説明書に記載されている被切断物以外のもの、および切断能力以上の切断は、カッタが破損する恐れがあり非常に危険ですので絶対にしないでください。
2. 電線の素線径が極端に細い(0.5 mm以下)ものは切断できない場合があります。
3. 活線(通電中の電線ケーブル)の切断は絶対におこなわないでください。
4. 周囲温度が低い(10 以下)場合、電線ケーブルの硬化により切断能力内でも切断できない場合があります。
5. スライドピンは確実に差し込んだ状態で使用してください。差し込みが不十分ですと工具破損の原因となります。
6. 切断開始後はカッタ部に触れないようにしてください。また顔を近づけたり、人に向けるような使用方法は絶対にしないでください。
7. アタッチメントの交換をおこなう際は、作業台の上等の安定した場所でおこなってください。落下した場合危険です。
8. 高所作業のときは下に人がいないことをよく確かめて作業してください。
9. 切断する際、被切断物はカッタ間に確実に挟み込んでください。カッタの先端に掛かっていたり、はみ出していると破損の原因となりますので十分ご注意の上作業をおこなってください。

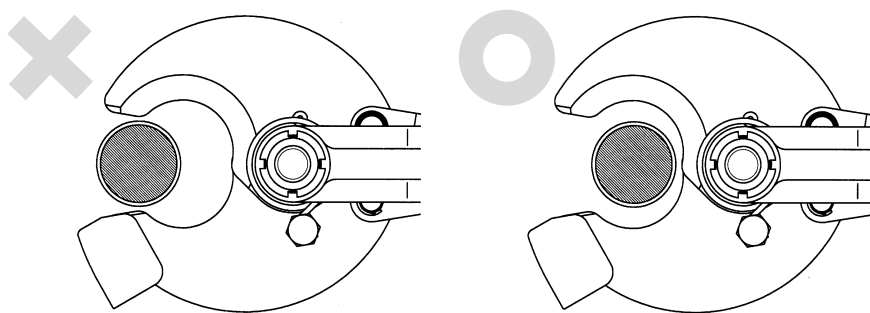

10. 工具本体の取扱説明書をよく読んでから使用してください。
11. ご使用中、切断は被切断物に対し垂直方向に行い、切断動力方向以外への無理な荷重をかけないでください。カッタ刃の破損の原因となります。
12. 素線径 1 mm以下の電線ケーブルの切断を行わないでください。電線ケーブルの噛み込みによりカッタ刃がロックする場合があります。



マクセルイズミ株式会社

本	社	〒399-8721	長野県松本市大字笹賀 3 0 3 9 番地	☎0263(58)5757(代)	FAX0263(86)1002
東	京	〒151-8527	東京都渋谷区元代々木町 3 0 - 1 3	☎03(6891)2111(代)	FAX03(6891)1700
大	阪	〒542-0081	大阪市中央区南船場 2-1-10 (CARP 南船場第1ビル 9階)	☎06(7663)0667(代)	FAX06(7663)0668
名	古	〒465-0034	名古屋市名東区高柳町 2 0 7 番地	☎052(775)5388(代)	FAX052(776)2163
福	岡	〒812-0008	福岡市博多区東光 2 丁目 2 2 - 3 0	☎092(483)5700(代)	FAX092(483)5704
仙	台	〒984-0032	仙台市若林区荒井一丁目 2 1 番地の 8	☎022(287)1761(代)	FAX022(287)1768